



**Aromaster**  
10 cup coffeemaker

**KF 400**  
Type 4085

**Aromaster**  
10 cup coffeemaker

**KF 420**  
Type 4085

**Aromaster**  
**Compact 10** ☐

**KF 32**  
Type 4085

**Coffeemaker**  
**Cafetière**  
**Cafetera**

For household use  
Pour usage ménager  
Para uso doméstico

**Use Instructions**  
**Mode d'emploi**  
**Instrucciones de uso**

4  
6  
8

USA  
Service / Warranty

9

Canada  
Service / Warranty  
Service après-vente / Garantie

10  
11

Mexico  
Servicio al consumidor

12

## IMPORTANT SAFEGUARDS

When using electrical appliances, basic safety precautions should always be followed including the following:

1. Read all instructions.
2. Do not touch hot surfaces.  
Use handles or knobs.
3. To protect against electric shock, do not place cord, plugs, or appliance in water or other liquid.
4. Close supervision is necessary when any appliance is used by or near children.
5. Unplug from outlet when not in use and before cleaning. Allow to cool before putting on or taking off parts, and before cleaning the appliance.
6. Do not operate any appliance with a damaged cord or plug or after the appliance malfunctions, or has been damaged in any manner. Return appliance to an authorized service facility for examination, repair or adjustment.
7. The use of an accessory not recommended for use with this appliance may cause injuries.
8. Do not use outdoors.
9. Do not let cord hang over edge of table or counter, or touch hot surfaces.
10. Do not place on or near a hot gas or electric burner, or in a heated oven.
11. Do not use appliance for other than intended use.
12. Scalding may occur if the lid is removed during the brewing cycle.
13. The carafe is designed for use with this appliance. It must never be used on a range top.
14. Do not set a hot carafe on a wet or cold surface.
15. Do not use a cracked carafe or a carafe having a loose or weakened handle.
16. Do not clean carafe with cleansers, steel wool pads, or other abrasive material.

Please note the Warning on the bottom of the appliance:

«To reduce the risk of fire or electrical shock, do not remove this cover. No user serviceable parts inside. Repair should be done by authorized service personnel only.»

## SAVE THESE INSTRUCTIONS

---

### SHORT CORD INSTRUCTIONS

A short power cord is provided to reduce risks resulting from becoming entangled in or tripping over a longer cord.

Longer detachable power supply cords or extension cords are available and may be used if care is exercised in their use.

If an extension cord is used follow these guidelines:

- A. The marked electrical rating should be at least as great as the electrical rating of the appliance.
- B. If the appliance is of the grounded type, the extension cord should be a grounding-type 3-wire cord.
- C. The longer cord should be arranged so that it will not drape over the countertop or table top where it can be pulled on by children or tripped over.

### INTENDED FOR HOUSEHOLD USE ONLY

---

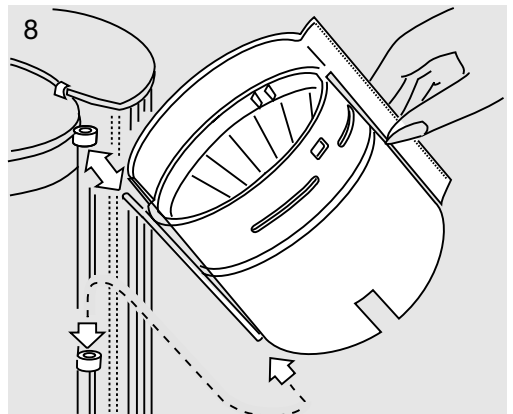
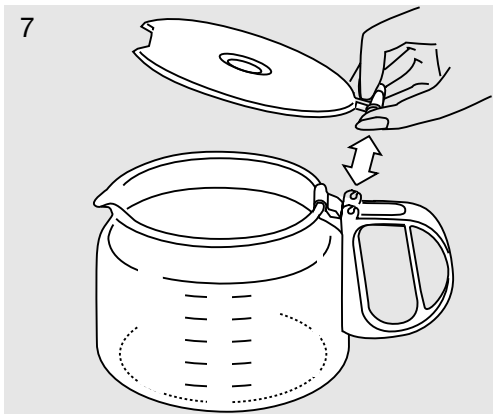
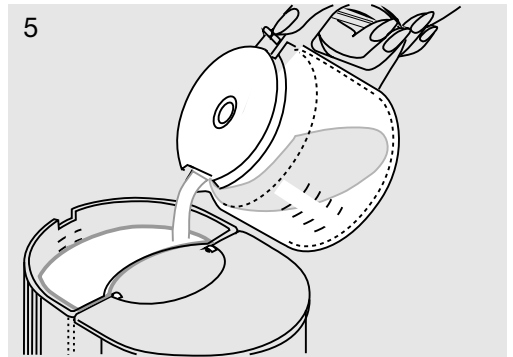
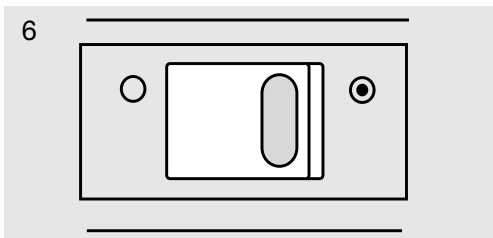
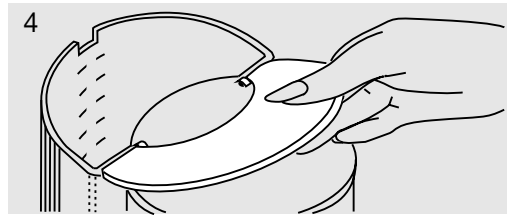
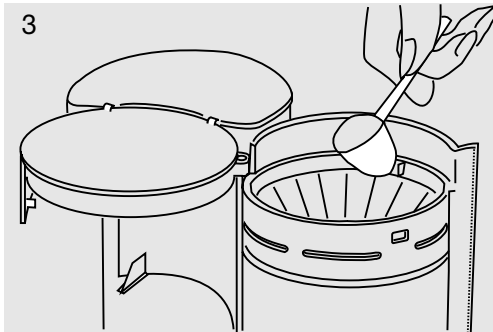
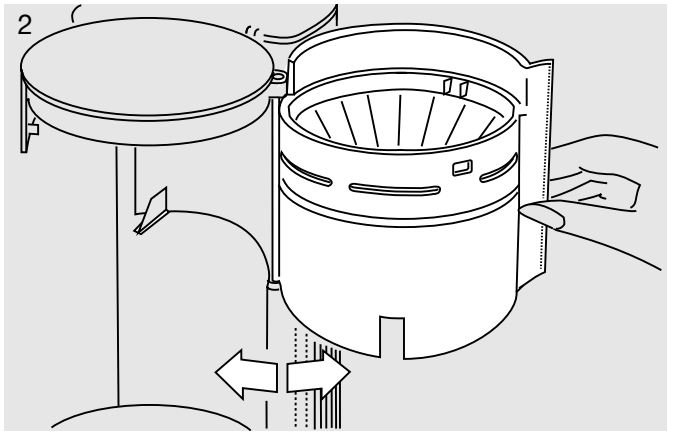
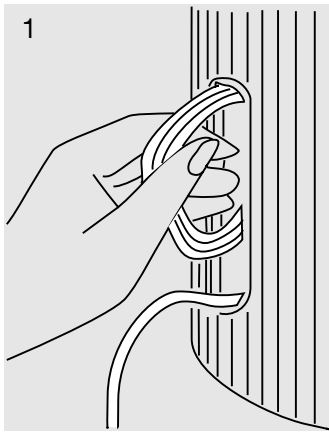

## Caution

### Read all instructions carefully before using this product.

Keep this appliance out of children's reach!  
Before plugging into a socket, check whether your voltage corresponds to the voltage printed on the bottom of the appliance.

This appliance has a polarized plug (one blade is wider than the other). As a safety feature, this plug will fit in a polarized outlet only one way. If the plug does not fit fully in the outlet, reverse the plug. If it still does not fit, contact a qualified electrician. Do not attempt to defeat this safety feature.

The hotplate heats up when the appliance is switched on. Avoid touching it and never let the cord touch it. The cord of this appliance can only be changed by an official Service dealer, since it requires a special tool.

## Important

This appliance was constructed to process normal household quantities. Always use cold water to make coffee. Warm water or other liquids could cause damage to the coffeemaker.

Before using the first time, or when the coffeemaker has not been used for some time, fill the water container to the maximum level with cold water (i.e. without coffee grounds and without a paper filter) and allow to flow through. The coffeemaker is equipped with a cord storage facility ①.

## Maximum cups

10 cups (0.125 l/20.3 fl. oz each)

## Filling with coffee grounds

Swing out the filter basket ② and insert a No. 4 paper filter. Put coffee grounds (not ground too finely) into the paper filter ③ and close the filter basket again ②, letting it snap in place.

Measure coffee grounds according to strength desired.

## Filling with water

Pour cold water into the water container to the number of cups desired ⑤ (see cup measuring scale in the container ④).

Note: The scale divisions on the glass carafe indicate the amount of coffee that will be brewed. The difference between the scale divisions on the carafe and the cup measuring scale inside the water container is due to the amount of moisture remaining in the coffee grounds.

## Switch

On/off switch ⑥

On = ● (pilot light lights up)

Off = ○

## Making coffee

Switch the coffeemaker on (see «Switch»).

Brewing time is approx. 1 minute per cup.

The «drip stop» prevents dripping when lifting off the carafe or opening the filter basket.

To make coffee, the carafe with the lid on must be set on the hotplate and the filter basket must be snapped in place (due to the «drip stop»). If you should forget to do so, a built-in overflow feature will protect the filter basket from overflowing.

Remove the filter basket to empty grounds (8) (see «Cleaning»).

## Keeping the coffee hot

The carafe rests on a hotplate that starts to heat up when the coffeemaker is switched on; it stays turned on until the coffeemaker is switched off (pilot light goes out).

The appliance is protected against overheating by several special safety components.

## Cleaning

Always pull the plug out of the socket before cleaning. The appliance must never be cleaned under running water and must never be immersed in water. Swing out the filter basket, push up, then pull off downward diagonally ⑧. To replace, insert the top first. To clean, take the lid off the carafe ⑦.

The glass carafe, the lid and the filter basket can be washed in the dishwasher. Clean all other parts with a damp cloth only. Put the lid back on the carafe ⑦. Clean the hotplate with liquid cleansers only. Do not use abrasive cleansers.

## Decalcifying

If you have hard water, decalcify the appliance occasionally. The frequency depends on the hardness of your water and how often you use the coffee maker. Whenever your coffeemaker takes much longer than normal to brew, the appliance should be decalcified. To decalcify your Braun coffeemaker, only use straight vinegar (in 5 % solution). Pour 1/2 liter of straight vinegar into the water container.

Set the glass carafe with lid on the hotplate, snap the filter basket (without paper filter) in place and switch on the appliance. Let half of the straight vinegar flow through. Switch off the appliance and leave for about 10 minutes. Then switch on the appliance again allowing the residues to flow through.

Repeat this procedure as many times as necessary until the flow rate returns to normal (approx. 1 cup/minute). Use a clean vinegar solution for each cycle. Run two cycles of clean water through the unit to return to normal.

Subject to change without notice.

## PRÉCAUTIONS IMPORTANTES

Lors de l'utilisation d'appareils électriques, toujours prendre les précautions nécessaires :

1. Lire toutes les directives.
2. Eviter de toucher les surfaces chaudes.  
Utiliser les manivelles ou les interrupteurs.
3. Pour se protéger contre le risque l'électrocution, ne pas placer la corde ou la cafetière dans l'eau ou autres liquides.
4. Débrancher l'appareil lorsqu'il n'est pas utilisé, avant d'y placer ou y retirer des pièces et avant de le nettoyer.
5. Débrancher la cafetière avant tout nettoyage ou quand la cafetière n'est pas en marche.
6. Ne pas faire fonctionner un appareil dont le fil ou la fiche est endommagé ou après que l'appareil ait mal fonctionné, qu'il ait été échappé ou endommagé d'une façon quelconque. Retourner l'appareil au centre de service autorisé le plus près pour fin de vérification ou réparation.
7. L'utilisation d'accessoires non recommandés ou non vendus par les fabricant peut causer des blessures.
8. Ne pas l'utiliser à l'extérieur.
9. Ne pas laisser le fil pendre de la table ou d'un comptoir et éviter qu'il touche à une surface chaude.
10. Ne pas placer sur ou près d'un poêle chaud ou dans un four chaud.
11. Ne pas utiliser la cafetière autre que pour son utilisation intentionnelle.
12. L'échaudage peut se produire si le couvercle est enlevé durant l'infusion.
13. La carafe est dessein pour la cafetière seulement.
14. Ne pas placer la carafe sur une surface chaude ou froide.
15. Ne pas utiliser une carafe brisée ou avec un manche affaiblissant.
16. Ne pas nettoyer la carafe avec des recurants abrasifs.

Lire l'avertissement sous la base de la cafetière :  
« Pour se protéger contre le risque d'électrocution, ne pas enlever ce couvercle. Les réparations doivent être effectuées par le personnel d'un centre de service autorisé ».

## CONSERVER CES DIRECTIVES

---

### RENSEIGNEMENTS SUR LE CORDON D'ALIMENTATION

L'appareil est muni d'un cordon d'alimentation court afin d'éviter que quelqu'un s'empêtre dans un cordon trop long ou trébucher sur celui-ci. Il existe des cordons d'alimentation amovibles plus longs et des rallonges que peuvent être utilisés si l'on fait preuve de prudence.

Lors de l'utilisation d'une rallonge, suivre ces directives :

- A. La valeur électrique nominale indiquée sur le cordon doit être au moins aussi élevée que celle de l'appareil.
- B. Si l'appareil est mis à la terre, la rallonge doit être un cordon à trois fils de type mise à la terre.
- C. Le cordon long doit être placé de façon à ce qu'il ne pendre pas du comptoir ou de la table afin d'éviter que des enfants tirent dessus ou que quelqu'un trébucher.

## POUR USAGE DOMESTIQUE SEULEMENT

---

## Précautions d'utilisation

### Lire attentivement la totalité des instructions avant de mettre en marche cet appareil.

Tenir l'appareil hors de portée des enfants. Avant de brancher l'appareil, s'assurer que l'indication de tension figurant sous celui-ci correspond à celle du secteur.

Cet appareil est muni d'une fiche d'alimentation polarisée (une des deux broches est plus large que l'autre). Pour réduire les risques de décharge électrique, il n'y a qu'une seule façon d'insérer cette fiche dans une prise de courant polarisée. Si le branchement n'est pas complet, inverser la fiche. Si le branchement est toujours incomplet, communiquer avec un électricien qualifié. Ne pas tenter de forcer ce dispositif de sécurité.

La plaque chauffante se réchauffe dès que l'interrupteur est mis en position «marche». Éviter de toucher la plaque et tout contact entre le cordon électrique et celle-ci.

Le cordon peut être remplacé uniquement par un centre de service autorisé Braun, car cela requiert un outil spécial.

## Important

Cette cafetière est conçue pour un usage domestique. Utiliser toujours de l'eau froide pour préparer le café. L'eau chaude ou autres liquides peuvent endommager l'appareil.

Avant la première mise en service ou après une non-utilisation prolongée, remplir le réservoir d'eau froide au maximum (sans café ni filtre) et faire fonctionner l'appareil. Cette cafetière est équipée d'un compartiment pour le rangement du cordon ①.

## Capacité maximum – nombre de tasses

10 tasses (de 0,125 l./0,264 pinte chacune)

## Remplissage du café

Faire pivoter le porte-filtre ② et insérer un cornet-filtre numéro 4. Placer le café moulu (pas trop finement) dans le cornet-filtre ③ et remettre le porte-filtre en place ②. Doser la quantité de café en fonction de la saveur désirée.

## Remplissage de l'eau

Verser l'eau froide dans le réservoir jusqu'au nombre de tasses désiré ⑤ (voir la règle graduée à l'intérieur du réservoir ④).

Remarque: L'échelle graduée sur la verseuse en verre correspond à la quantité de café infusé.

La différence entre les deux échelles, soit celle du réservoir et celle de la verseuse, tient compte de l'eau restant dans le café moulu du filtre.

## Interrupteur

Interrupteur Marche/Arrêt ⑥

Marche = ● (le voyant lumineux s'allume)

Arrêt = ○

## Préparation du café

Mettre la cafetière en service (voir «Interrupteur»).

Le temps d'infusion est d'environ 1 minute par tasse.

Le système «anti-goutte» empêche l'écoulement lorsque l'on retire la verseuse ou lorsque l'on ouvre le porte-filtre. Pour préparer le café, placer la verseuse munie de son couvercle sur la plaque chauffante et le porte-filtre en place (système «anti-goutte»). Si une de ces étapes est oubliée, un dispositif intégré empêche le porte-filtre de déborder. Retirer le porte-filtre pour vider la mouture ⑧ (voir «Nettoyage»).

## Maintien de la température

La verseuse repose sur une plaque chauffante qui commence à chauffer dès la mise en marche de l'appareil. La mise en marche est continue jusqu'à ce que la cafetière est mise en position arrêt (voyant lumineux éteint).

L'appareil est protégé par des dispositifs de sûreté contre la surchauffe.

## Nettoyage

Avant tout nettoyage, débrancher toujours l'appareil. L'appareil ne doit jamais être nettoyé sous l'eau courante ni immergé dans l'eau. Faire pivoter le porte-filtre puis le dégager en poussant vers le haut puis en tirant vers le bas ⑧. Pour le remontage, engager d'abord vers le haut. Pour le rinçage, retirer le couvercle de la cafetière ⑦.

La verseuse en verre ainsi que son couvercle et le porte-filtre peuvent être lavés dans le lave-vaisselle. Toutes autres pièces s'essuient avec un chiffon humide. Replacer le couvercle sur la verseuse ⑦. La plaque chauffante se nettoie avec un détergent liquide. Ne pas utiliser de récurants abrasifs.

## Décalcification

Si votre eau courante est dure, il faut décalcifier votre appareil régulièrement. La fréquence de l'opération dépend de la dureté de l'eau et de la fréquence à laquelle vous utilisez la machine à café. L'appareil devrait être décalcifié chaque fois qu'il prend plus de temps que prévu normalement pour faire l'infusion. Pour décalcifier votre cafetière électrique Braun, servez-vous de vinaigre pur (dans une solution à 5 %). Versez 1/2 litre de vinaigre pur dans le contenant à eau. Placez la carafe en verre coiffée de son couvercle sur la plaque chauffante. Enclenchez le filtre pour le mettre en place (sans papier-filtre) et mettez l'appareil en marche. Laissez la moitié du vinaigre pur s'égoutter. Éteignez l'appareil pendant environ 10 minutes. Mettez l'appareil en marche et laissez les résidus s'écouler.

Répétez ce procédé autant de fois qu'il sera nécessaire pour que le temps d'infusion revienne à la normale (environ 1 minute par tasse). Utilisez une solution fraîche de vinaigre à chaque fois. Puis répétez le procédé au moins à deux reprises en utilisant de l'eau fraîche.

Sauf modifications.

## PRECAUCIONES IMPORTANTES

Siempre que use aparatos electrodomésticos deberán tomarse en cuenta las precauciones de seguridad básicas incluyendo las siguientes:

1. Lea todas las instrucciones.
2. No toque superficies calientes, tómelo de las asas o de algún botón ó perilla.
3. Para protegerse de alguna descarga eléctrica, no ponga nunca el cable, la clavija o el aparato dentro del agua o cualquier otro líquido.
4. Manténgase fuera del alcance de los niños.
5. Desconecte el aparato cuando no lo esté usando y antes de limpiarlo. Deje que el aparato se enfríe antes de poner o quitar partes.
6. Jamás ponga a funcionar ningún aparato si el cable o la clavija están dañados o si el aparato no funciona correctamente, o si ha sido dañado de alguna manera. Lleve el aparato al servicio Braun autorizado para que lo revisen, lo reparen o lo ajusten.
7. El uso de algún accesorio no indicado para utilizarse con este aparato, podría causarle serios daños.
8. No se use en exteriores.
9. No permita que el cable cuelgue sobre la orilla de la mesa o escritorio, o que quede en contacto con alguna superficie caliente.
10. No lo coloque cerca de la estufa o sobre el horno caliente.
11. No utilice el aparato si no es para el uso específico para el cual está diseñado.
12. Si se retira la tapa durante el ciclo de elaboración del café, hay riesgo de sufrir alguna quemadura.
13. La jarra está diseñada para uso exclusivo de esta cafetera. Jamás deberá usarse sobre la estufa o parrilla eléctrica.
14. No coloque la cafetera cerca o sobre papel, tela o cualquier otro material flamable.
15. No use la jarra si está estrellada, o si el asa está débil.
16. No lave la jarra con limpiadores concentrados o materiales abrasivos.

Favor de ver la advertencia que se encuentra en la base del aparato, la cual dice:

«Para reducir el riesgo de fuego o descargas eléctricas, no destape está cubierta. No contiene partes que puedan ser de utilidad para el usuario. Cualquier reparación deberá llevarse a cabo por personal autorizado de los centros de servicio Braun».

---

## INSTRUCCIONES DE CABLE CORTO

Un cable corto de poder viene incluido para reducir los riesgos de tropezarse o enredarse, como con un cable largo. Cables suplementarios de poder más grandes ó extensión de cables están disponibles y pueden utilizarse con cuidado en su uso.

Si una extensión de cable es utilizado siga los siguientes pasos:

- A. El voltaje eléctrico marcado deberá ser por lo menos tan alto como el nivel eléctrico del aparato.
- B. Si el aparato es de tierra, la extensión del cable deberá ser de 3 alambres de tierra.
- C. El largo del cable deberá utilizarse de tal modo que no cuelgue de la mesa en donde pueda ser jalado por los niños o puedan tropezarse.

---

## ENFOCADO ÚNICAMENTE PARA USO DOMESTICO

---

## Precaución

### Lea cuidadosamente todas las instrucciones antes de usar este producto.

¡Mantenga este aparato fuera del alcance de los niños!

Antes de conectarlo, verifique que su voltaje corresponda al voltaje impreso en la parte inferior del aparato.

Este aparato tiene una clavija polarizada (una de las patas es más ancha que la otra). Para reducir el riesgo de descarga eléctrica, esta clavija entrará en un contacto polarizado de una sola manera. Si la clavija no entra correctamente en el contacto, voltéela y si aún no entra entonces llame usted a un electricista calificado. No trate usted de alterar esta medida de seguridad.

La placa calefactora se calienta cuando se enciende el aparato. Evite tocarla y nunca deje que el cable la toque.

El cable de este aparato lo debe cambiar solamente un distribuidor de servicio autorizado, ya que requiere herramientas especiales.

## Importante

Este aparato fue diseñado para procesar cantidades caseras normales. Use siempre agua fría para preparar café. El agua tibia u otro líquido podrían causar daños a la cafetera.

Antes de usarla por primera vez, o cuando no se ha usado la cafetera por algún tiempo, llene el recipiente de agua al nivel máximo con agua fría (es decir, sin granos de café y sin filtro de papel) y deje que corra toda el agua. La cafetera está equipada con una cavidad para guardar el cable.

## Características eléctricas

120 V ~, 900 W, 60 Hz

## Máximo de tazas

10 tazas (0.124 l/0-264 pintas cada una)

## Llenado de granos de café

Gire el portafiltros hacia afuera ② e inserte un filtro de papel No. 4. Ponga los granos de café (no café molido demasiado fino) dentro del filtro de papel ③ y cierre el portafiltros de nuevo ②, dejándolo que asiente e presión en su lugar. Mida los granos de café de acuerdo a lo fuerte que usted desee el café.

## Llenado de agua

Vierta agua fría dentro del recipiente de agua al número de tazas deseadas ⑤ (vea la escala medidora de tazas en el recipiente ④).

**Nota:** Las divisiones de la escala en la jarra de vidrio indican la cantidad de café que se colará. La diferencia entre las divisiones de la escala en la jarra y la escala medidora de tazas dentro del recipiente de agua se debe a la cantidad de humedad que permanece en los granos de café.

## Interruptor

Interruptor de encendido/apagado (6)

Encendido = ● (se enciende la luz piloto)

Apagado = ○

## Preparación del café

Encienda la cafetera (vea «Interruptor»)

El tiempo de colado es aproximadamente 1 minuto por taza. El supresor de goteo evita el goteo cuando se levanta la jarra o cuando se abre el portafiltros.

Para preparar café, la jarra con la tapa debe colocarse en la placa calefactora y el portafiltros debe asentarse a presión en su lugar (debido al supresor de goteo). Si a usted se le olvida, una característica integrada de desbordamiento protegerá el portafiltros contra desbordamientos. Quiete el portafiltros para vaciar los granos usados ⑧, (vea «Limpieza»).

## Para mantener su café caliente

La jarra descansa sobre una placa calefactora que empieza a calentarse cuando se enciende la cafetera; permanece encendida hasta que se apaga la cafetera (la luz piloto se apaga).

El aparato está protegido contra sobrecalentamiento por medio de varios componentes especiales de seguridad.

## Limpieza

Siempre desconecte el aparato antes de limpiarlo.

El aparato nunca se debe limpiar con agua corriente y nunca se debe sumergir en agua. Gire el portafiltros hacia afuera, levántelo y sáquelo halando diagonalmente hacia abajo ⑧. Para volver a colocarlo, inserte la parte superior primero. Para limpiarlo, quite la tapa de la jarra ⑦.

La jarra de vidrio, la tapa y el portafiltros se pueden lavar en la lavadora de platos. Limpie todas las otras piezas con trapo húmedo solamente. Ponga la tapa de nuevo en la jarra ⑦. Limpie la placa calefactora con limpiadores líquidos solamente. No use limpiadores abrasivos.

## Descalcificación

Si usted tiene agua dura, descalcifique el aparato ocasionalmente. La frecuencia depende de la dureza del agua y de cuán a menudo se usa la cafetera.

Siempre que su cafetera se tarde más tiempo de lo normal para colar, se debe descalcificar el aparato. Para descalcificar su cafetera Braun, use únicamente puro vinagre (en una solución al 5%). Vierta 1/2 litro de puro vinagre en el recipiente de agua. Coloque la jarra de vidrio y la tapa en la placa calefactora, coloque a presión el portafiltros (sin papel de filtro) en su lugar y encienda el aparato. Deje correr la mitad del vinagre puro. Apague el aparato y déjelo durante 10 minutos. Entonces encienda el aparato de nuevo dejando que salgan los residuos. Repita este procedimiento cuantas veces sea necesario hasta que el flujo de agua vuelva a lo normal (aproximadamente 1 taza por minuto). Use solución de vinagre limpia para cada ciclo. Haga correr dos ciclos de agua limpia por la unidad para regresar a lo normal.

Sujeto a cambios sin aviso previo.



---

# For USA only

---

## How to obtain service in the USA

Should your Braun product require service, please call 1-800-BRAUN 11 (272-8611) to be referred to the Authorized Braun Service Center closest to you.

*To obtain service:*

- A. Carry the product in to the Authorized Braun Service Center of your choice or,
- B. Ship the product to the Authorized Braun Service Center of your choice.  
Pack the product well. Ship the product prepaid and insured (recommended). Include a copy of your proof of purchase to verify warranty coverage, if applicable.

*To obtain original Braun replacement parts and accessories:*

Contact a Braun Authorized Service Center.

Please call 1-800-BRAUN 11 (272-8611) to be referred to the Authorized Braun Service Center closest to you.

*To speak to a Braun Consumer Service Representative:*

Please call 1-800-BRAUN 11 (272-8611).

## Limited Warranty

Braun warrants this Braun Appliance to be free of defects in material and workmanship for a period of one year from the date of original purchase at retail.

If the appliance exhibits such a defect, Braun will, at its option, repair or replace it without cost for parts and labor. The product must be carried in or shipped, prepaid and insured (recommended), to an Authorized Braun Service Center. Proof of date of original purchase is required.

The cost to ship the product to an Authorized Service Center is the responsibility of the consumer, the cost to return the product to the consumer is the responsibility of Braun.

This warranty does not cover finishes, normal wear, nor does it cover damage resulting from accident, misuse, dirt, water, tampering, unreasonable use, service performed or attempted by unauthorized service agencies, failure to provide reasonable and

necessary maintenance, including recharging, or units that have been modified or used for commercial purposes.

ALL IMPLIED WARRANTIES, INCLUDING ANY IMPLIED WARRANTY OF MERCHANTABILITY OR FITNESS FOR ANY PARTICULAR PURPOSE, ARE LIMITED IN DURATION TO ONE YEAR FROM DATE OF ORIGINAL PURCHASE. IN NO EVENT WILL BRAUN BE RESPONSIBLE FOR CONSEQUENTIAL DAMAGES RESULTING FROM THE USE OF THIS PRODUCT.

Some states do not allow the exclusion or limitation of incidental or consequential damages, so the above limitation may not apply to you.

This warranty gives you specific legal rights, and you may have other legal rights which vary from state to state.

---

# For Canada only

---

## How to obtain service in Canada

Should your Braun product require service, please call 1-800-387-6657 to be referred to the Authorized Braun Service Center closest to you.

*To obtain service:*

- A. Carry the product in to the Authorized Braun Service Center of your choice or,
- B. Ship the product to the Authorized Braun Service Center of your choice.  
Pack the product well. Ship the product prepaid and insured (recommended).  
Include a copy of your proof of purchase to verify warranty coverage, if applicable.

*To obtain original Braun replacement parts & accessories:*

Contact a Braun Authorized Service Center.

Please call 1-800-387-6657 to be referred to the Authorized Braun Service Center closest to you.

*To speak to a Braun Service Representative:*

Please call 1-800-387-6657.

## Limited 1-Year Warranty

In the event a Braun Appliance fails to function within the specified warranty period because of defects in material or workmanship, and the consumer returns the unit to an authorized service centre, Braun Canada will, at its option either repair or replace the unit without additional charge to the consumer. This warranty does not cover any product which has been damaged by dropping, tampering, servicing performed or attempted by unauthorized service agencies, misuse or abuse. This warranty excludes units which have been modified or used for commercial purposes.

To the extent allowed by law, Braun Canada shall not be responsible for loss of the product, loss of time, inconvenience, commercial loss, special or consequential damages.

The provisions of this warranty are in addition to and not a modification of or subtraction from the statutory warranties and other rights and remedies contained in applicable provincial legislation.

## Service après-vente au Canada

Pour obtenir des services après-vente pour un produit Braun, veuillez composer le 1 800 387-6657 afin d'être dirigé vers le centre de service après-vente agréé Braun le plus proche.

*Pour obtenir des services après-vente :*

- A. Veuillez remettre le produit au centre de service après-vente agréé Braun de votre choix. Ou :
- B. Veuillez expédier le produit au centre de service après-vente agréé Braun de votre choix. Assurez-vous de bien emballer le produit. Expédiez le produit, port payé et assuré (recommandé). N'oubliez pas d'inclure une copie de votre preuve d'achat afin de confirmer la couverture de la garantie, le cas échéant.

*Pour obtenir des pièces et accessoires de rechange Braun d'origine,*

communiquez avec un centre de service après-vente agréé Braun.

Veuillez composer le 1 800 387-6657 afin d'être dirigé vers le centre de service après-vente agréé Braun le plus proche.

*Pour communiquer avec un représentant du Service après-vente Braun,*

veuillez composer le 1 800 387-6657.

## Garantie limitée

En l'occurrence d'un défaut à un appareil Braun au cours de la période de garantie mentionnée, soit par suite d'un vice de matières ou de fabrication, et du renvoi de l'appareil par le consommateur à un centre de service après-vente, Braun Canada se réserve le choix de réparer ou remplacer l'appareil sans aucuns frais supplémentaires pour le consommateur. Cette garantie devient invalide si le produit est endommagé par une chute, une modification, un abus, une utilisation incorrecte ou s'il a été soumis à un entretien ou à des tentatives d'entretien par des centres de service après-vente non agréés. Cette garantie exclut les appareils modifiés ou utilisés à des fins commerciales.

Dans la mesure permise par la loi, Braun Canada n'est pas responsable pour une perte d'utilisation, une perte de temps, un inconvénient, une perte commerciale, un dommage spécial ou indirect, causés par l'appareil.

Les clauses de cette garantie constituent une addition et non une modification ou soustraction aux garanties statutaires et autres droits et recours contenus dans la provinciale applicable.

## **Servicio al consumidor en México**

Braun de México y Cia. de C.V.,  
Calle Cuatro No 4  
Fracc. Industrial Alce Blanco,  
Naucalpan de Juarez 53370,  
Estado de Mexico, ☎ (525) 387-1900

Para cualquier información adicional,  
por favor llame sin costo  
al 01 800 50 858 00 del interior de la República y  
al 3871941 del área metropolitana.



**HECHO EN MEXICO POR:**  
Braun de México y Cía. de C.V.,  
Calle Cuatro # 4,  
Fracc. Industrial Alce Blanco,  
Naucalpan de Juárez,  
Edo. de México,  
C.P. 53370,  
Tel.: 3-87-19-00,  
R.F.C. BME 830701 4Z0